

| Rev | Description | Rev. by | Date |
|-----|-------------|---------|------|
| -   | -           | -       | -    |

## FÖRSLAG PÅ MONTAGE INVÄNDIG TRÖSKEL

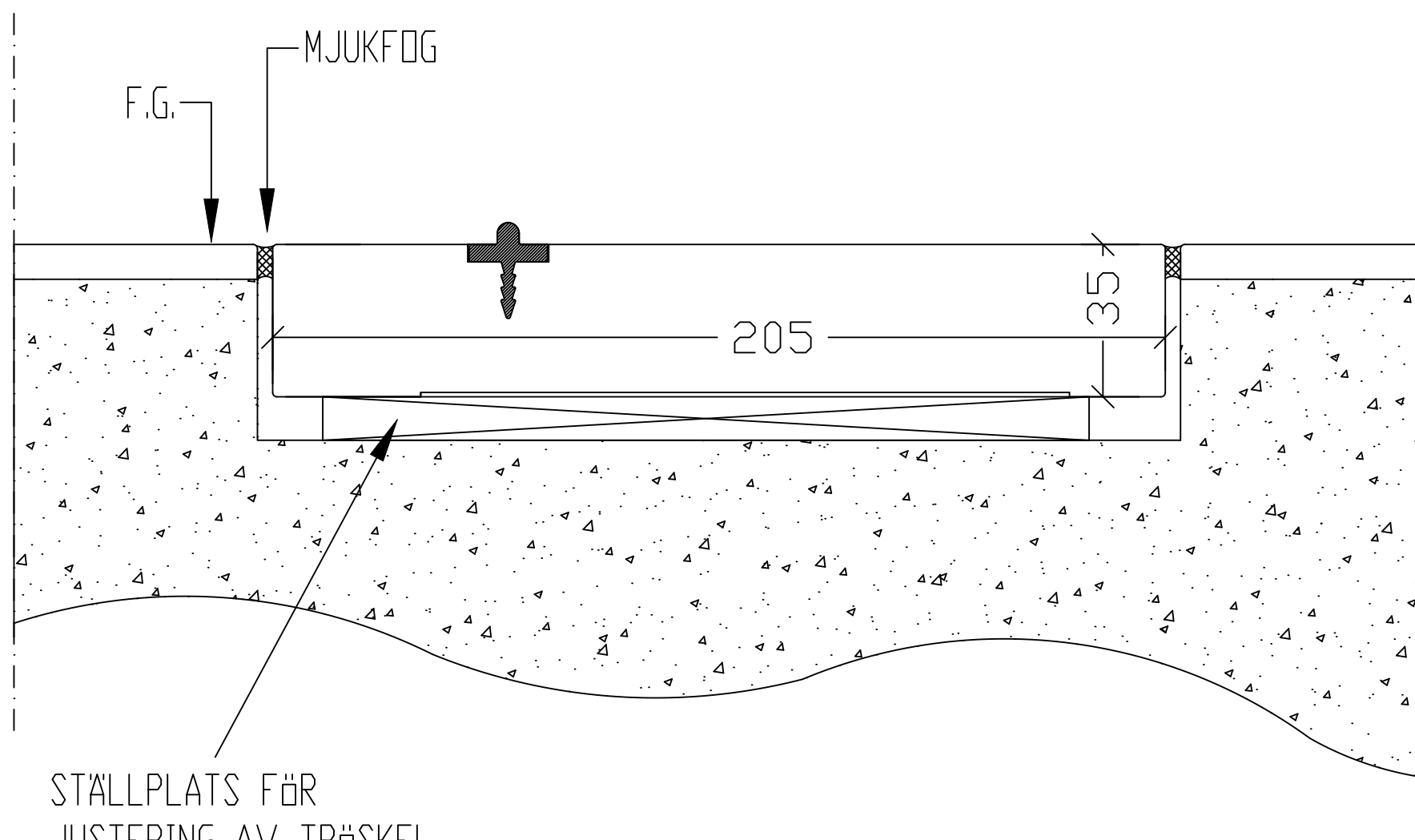

STÄLLPLATS FÖR  
JUSTERING AV TRÖSKEL  
SAMT SYLLISOLERING

KARBOTTENSTYCKET (TRÖSKELN 35x205) BÖR LIGGA 35MM UNDER FÄRDIGT GOLV FÖR ATT UPPNÅ PLAN YTA, VILKET UNDERLÄTTAR PASSAGE GENOM ÖPPNINGEN. KONTROLLERA ATT UNDERLAGET FÖR TRÖSKELN ÄR HELT I VÄG OCH LÄGG UT NÅGON FORM AV SYLLISOLERING. VID KLOSSNING PLACERAS KLOSSARNA MAX. C/C 300MM UNDER PARTIET.

### OBS!!

DETTA KARBOTTENSTYCKE ÄR ENDAST AVSETT FÖR INVÄNDIGT BRUK DÅ TRÖSKELN ÄR HELT PLAN OCH HELT UTAN VATTENAVRINNING. LÖPSKENAN BYGGER ENDAST 5MM ÖVANFÖR TRÖSKELN OCH KAN DÄRFÖR GÖRA ATT VATTEN ANNARS TRÄNGER IN. VI REKOMMENDERAR ATT ANVÄNDA DESSA PARTIER MELLAN INNERUM OCH ISOLERAT UTERUM ELLER HELT INVÄNDIGT DÄR HÖGA KRAV PÅ TÄTHET OCH LJUD STÄLLS.

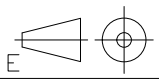
|   |                              |               |               |   |
|---|------------------------------|---------------|---------------|---|
|  | Product Category             | Product Type  |               |   |
|   | HAJOM                        | 205-KARM      |               |   |
|   | NEDSÄNKT<br>INVÄNDIG TRÖSKEL | Designed by   | Designed date | View orientation  |
|   |                              | TL            | 230427        |  |
|   | Approved by                  | Approved date | Scale         |   |
|   |                              |               |               |   |
|   | Drawing Number               | Revision      |               |   |
|   | 85-33-002                    | -             |               |   |